

- STŘIBNÁ
- ŽLUTÁ
- KHAKI
- SVĚTLÉ MODRÁ
- ČERVENÁ
- MODRÁ
- TMAVĚ ŠEDÁ

Avia B.534 je na horních plochách křídel a na horní a bočních stranách trupu (vyznačeno šrafováním na nákrese) v barvě khaki (hnědozeleně). Stejnou barvu mají také vzpěry mezi křídly, vzpěry výškovky, nohy, kryty a vzpěry podvozku. Spodní plochy křídel, výškovky a trupu jsou stříbrné (na křídlech a výškovce khaki barva částečně přesahuje na spodní strany). Stříbrné jsou rovněž horní části krytů podvozkových kol. Střední část chladiče pod trupem, který je jinak stříbrný, je tmavě šedá barvy. Vrtulový kužel je červený, vrtule stříbrná. Disky kol mají barvu khaki, pneumatiky černou. Kulomety, bomby, patka ostruhy a vřavky jsou černé.

Pilotský prostor je v barvě khaki, přístrojová deska je černá. Pilot má kombinézu v barvě hnědé kůže. Československé výsostné znaky jsou umístěny na obou polovinách horních a spodních křídel, červenou výševčí vždy ke trupu, a na pohyblivé části směrové ho kormidla, zde jsou znaky vždy červenou dole. Umístění plukovních znaků a čísel letky na bocích trupu je patrné z náčrtu. Poznámka: V době mobilizace v září 1938 byly z letadel odstraněny plukovní znaky, písmena a čísla zůstala.

VERZE SLOVENSKÉHO NÁRODNÍHO POVSTÁNÍ

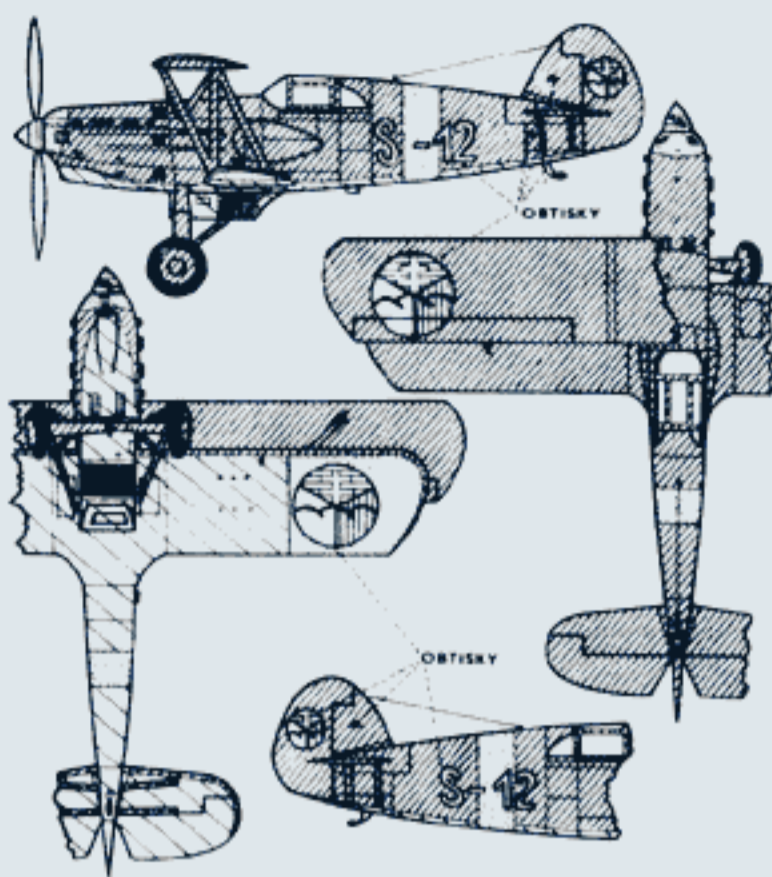

Zbarvení letounu je stejné jako u čs. verze s několika odchylkami. Spodní plochy dolních křídel, výškovky a trupu jsou světle modré. Spodní plochy horního křídla jsou celé v barvě khaki. Přední část trupu včetně vrtulového kužele, pruh za kabinou na trupu a konce spodních ploch dolního křídla jsou žluté. Stříbrné zůstávají pouze horní části krytů podvozku a vrtule. Všechny ostatní detaily zůstávají shodné s čs. verzí. Umístění znaků povstaleckého letectva na křídlech a směrovce je obdobné jako u čs. verze a je patrné z náčrtu. Stříbrné zůstávají pouze horní části krytů podvozku a vrtule. Všechny ostatní detaily zůstávají shodné s čs. verzí.

Umístění znaků povstaleckého letectva na křídlech a směrovce je obdobné jako u čs. verze a je patrné z náčrtu. Stříbrné zůstávají pouze horní části krytů podvozku a vrtule. Všechny ostatní detaily zůstávají shodné s čs. verzí.

Zároveň upozorňujeme na Letecké sbírky Vojenského muzea na letišti Praha-Kbely a na sbírky Národního technického muzea v Praze, kde naleznete také mnoho informací o Avii B.534.

Podrobnější popis, fotografie a barevná schémata dalších kamuflaží byla uveřejněna v časopise Letectví + Kosmonautika, čísla 1 i 2, ročník 1971.

Plastikové stavebnice letadel v měřítku 1:72 vyráběné KOVOZAVODY PROSTĚJOV



čís. 2



čís.2. Avia B.534 1:72

Československá továrna Avia měla na počátku své činnosti dobré výsledky ve stavbě akrobatických a stíhacích letadel. Jedna z posledních stíhaček, která vyšla z dílen Avie, byla B.534. Během své služby se stala letadlem, symbolizujícím ústa našeho letectva a hlavním členkem v protivzdušné obraně Československa.

Vývoj těchto stíhaček započal v roce 1931, kdy v Avii postavili první prototyp B.34. První tvrdými vojenskými zkouškami, stejně jako prototyp B.534.1, zalétaný v roce 1933. Zkoušky prototypu B.534.1 skončily v roce 1934 úspěchem a v tomtož roce utvořil továrna pilot Avie kučel na druhém prototypu B.534.11 nový rychlostní rekord výškovým 305 km/hod. Tyto výsledky rozhodly o přijetí Avie B.534 do výzbroje čs. letectva. Série Avie B.534 byly dodávány k jednotkám od roku 1935. Série Avie prošla obvyklým vývojovým procesem, jak by to bylo v době aplikačnické zkušenosti v provozu, či přímo modernizační návrhy konstrukce. V provedení 4. série měly již Avie zakřivené pilotní prostory, kryty podvozkových kol a nově vrtule (Avia B.534 čtvrté série je vzorem pro stavebnici). Dosahliv vzhledu i svými výkony a osvědčily se i v zahraničí v mezinárodních leteckých soutěžích.

První rok 1938 - úspěch ČSK. Všechny Avie se dostaly do rukou německé Luftwaffe, aniž proti ní uskutečnily jediný bojový start. Luftwaffe samotná používala B.534 jen k družbovým účelům. Byly umístěny ve stíhacích školách a skoušely se při oblíbené nákladních kůzlech DFS 230.

Až 6. Avii B.534 zůstalo let v službě letectva tzv. Slovenského letectva. Dvě B.534, spolu s jednou B.534 - poslední verzi výzbroje soukromé - vzlétly až do Slovenského národního povstání

ni v roce 1944. V rámci činnosti povstalecké kombinované letky se kometně dostaly k tomu, k čemu byly původně vyráběny. Ač byly v té době již bezradně zastaralé, uskutečnily řadu bitevních náletů na podporu povstaleckých jednotek a piloti Čyprůk na B.534 sestřelili Junkerse Ju 52. SNP však znamenalo také konec čr této stíhačky, pro čs. letectvo tak zřvané.

TECHNICKÝ POPIS

Avie B.534 měla celokovovou konstrukci spojovanou výhradně svařováním a šroubováním. Křídla měla křídélka jen na horních nosných plochách. Trup opatřený v zadní části lehkou dřevěnou tvarovou karoserií byl s celou konstrukcí páteří plátem. Motor a přední část trupu až za sedadla pilota zakrývaly dřevěné panely.

Pohonovou jednotkou byl dvacetiválec do V Hispana Sulza 12 Věrs, vyráběný v licenci v Avii a ČKD o maximálním výkonu 850 k při 2400 ot./min., jmenovitým 750 k.

Výševčí měřil 4 kulometry vs. 30, ráže 7,62 mm, umístěné na bocích trupu tak, že je pilot mohl obsluhovat přímo z pilotského prostoru. Nábojevá schránka pro jeden kulomet obsahovala 250 až 300 nábojů. Pomocí závěsů mohly nést buď 4 desetikilogramových, nebo 4 dvacetikilogramové bomby.

Rozpětí	9,4 m	Max. rychlost	400 km/h
Delka	8,1 m	Čest. výškov. (300 km/h)	3000 m
Výška	3,1 m	Stoupavost	16 m/sec
Nosná plocha	23,5 m ²	Dolet	1000 km
Letová váha	1985 kg	Dolet	1000 km

DŘÍVE NEŽ ZAČNETE:

1. Prostudujte návod stavby a zkontrolujte jednotlivé části podle náčrtu A a seznámte se s číslováním jednotlivých částí.
2. Jednotlivé části oddělte těsně před použitím. Všechny části si před slepením vyzkoušejte na suchu, odstráňte všechny přebytečné lepeniny a pak opatrně přistupte k lepení.
3. Stavěbnice je zhotovena z polystyrenu, k lepení použijte lepidlo na polystyren (dostanete je v Drogeriích) Polystyry cement, nebo letecký, případně Is-luon či xylen, nebo smes toluenu a xylenů v poměru 1:1.
4. S lepidlem pracujte velmi opatrně, nanášejte je pouze na vnitřní plochy lepených součástí, zamezte tomu, aby se dostalo na vnější plochy, které by mohly poškodit.
5. Malování provádějte barvami na polystyren. Vhodné jsou barvy značky Industrol (1), emalí syntetický vrchní lakování S 2013, jsou k dostání v Drogeriích, můžete také použít i další syntetické emalí plných řad. Uživatelé barev Unicolor pracujte s maximální opatrností, protože neopatrné porušení povrchu z polystyrenu.

6. Podle velikosti náboje volte velikost šroubů. Vyzkoušejte si předem doby schnutí vašich barev, s usmolenými částmi pracujte až po důkladném zaschnutí barev.
7. Malé součásti je vhodné malovat před oddělením, velké slepené části malujte až po dokončení stavby. Řiďte se pokyny v části o kamuflažích a návodem.
8. Obtisky nanášejte až po úplném sestavení modelu na namalovaný nebo odmaštěný povrch. Jednotlivé znaky pečlivě odstraňte, monote na několik vteřin do vlažné vody, jemným tlakem prstů obtisky sesuňte z podložního papíru na patřičné místo asazým papírem nebo molitanovou houbovou pečlivě přitisknete na povrch.
9. Pro odstranění součástí z výškovky použijte nože, nůžek nebo jemných stípačích křištl, otěpy odstráňte jemným pilníkem. Malé části si podržujte pinzetou. Slepené části stáhněte k sobě gumíčkou, proužkem samolepící pásky (sololepka) nebo křížkem na pradio. Slepené části nechte dostatečně dlouho v klidu před další prací. Lepidlo nanášejte drobným štětečkem nebo křídélkem.
10. Při práci postupujte pečlivě, nespěchejte, dokonalý vzhled modelu Avie B.534 záleží jen na vás.

NÁVOD PRO STAVBU

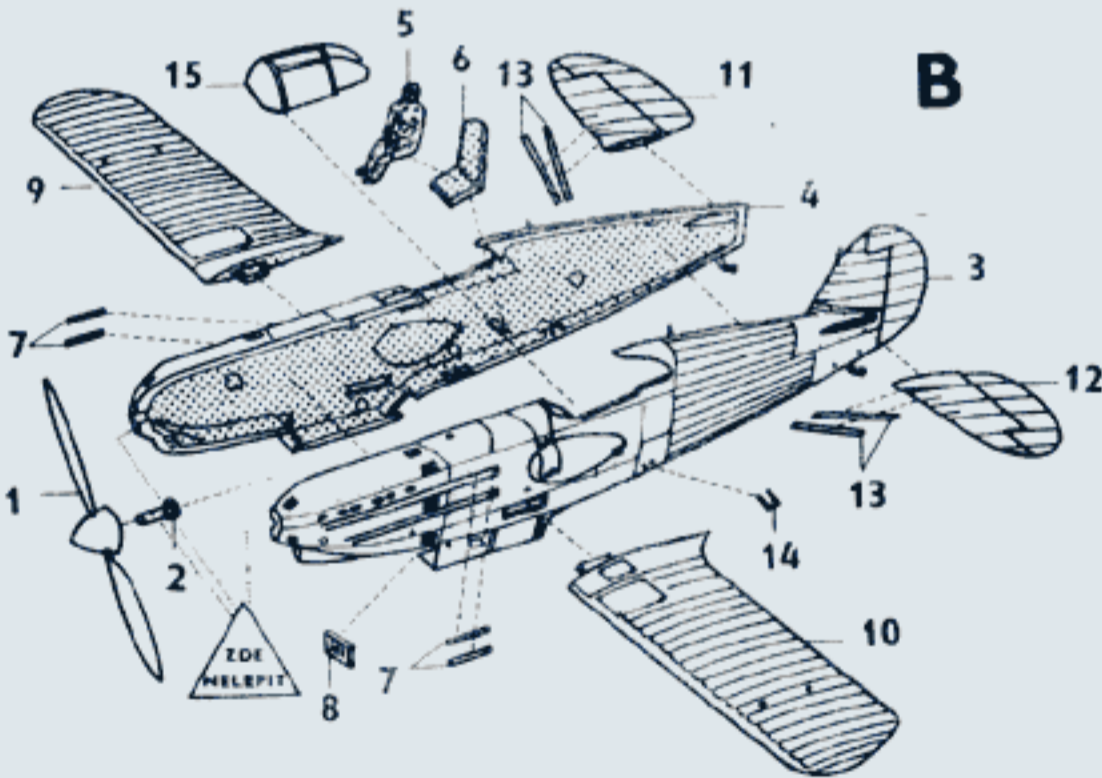

1. Do otvoru v zadní stěbě vrtulového náboje (1) dejte malou kapku lepidla a vmačknete tení kometový vrtule (2) do otvoru s lepidlem. Nasadte NELEPTE! osu vrtule do otvoru v čelní stěbě levé poloviny trupu (3) a slepte levou a pravou polovinu trupu (4) k sobě. Pracujte pečlivě, používejte přitomnost lepidla v prostoru vrtule, nechte způsobit, že se vrtule nebude točit! Přejete-li si mít model na stojánku, vyřizněte před slepováním trupu na dolních stranách obou polovin trupu, v místě za chladičem, oddělníček, naznačený sestavením stěby.
2. Vlepte pilota (5) na sedadlo (6) a po zaschnutí, pomocí pinzety, vlepte sedadlo i s pletem do kabiny na kolků v bocích trupu. Do koneč výškovky k náboji na bocích trupu nalepte čtyři kulometry (7), do vstupního otvoru chladiče vlepte míčku (8).
3. Do trupu vlepte pravé spodní křídlo (9) i levé spodní křídlo (10). Křídla mají různé vzpěry (viz

4. Na značky na levé straně vlepte střední vzpěru (19), na levou stranu trupu na značku nad chladičem a pod křídlo přilepte levou podvozkovou nohu (11) a levou polovinu výškovky (12) tak, že po nanesení lepidla vmačknete obě poloviny výškovky do trupu proti sobě, až dosednou navzájem k sobě na stýčné plochy. Do důlku na spodních stranách výškovky a trupu přilepte z každé strany jeden pár vzpěr (13).
4. Na značky na levé straně vlepte střední vzpěru přilepte šikmo k trupu stupačku (14). Opatrně přilepte kryt kabiny (15).
5. Do důlku na spodní ploše horního křídla (16) přilepte dvě vzpěry tvaru N (17) a dvě vzpěry (18). Při jejich lepení se řiďte náčrtu C, D, E. Po mírném zaschnutí lepidla vlepte spodní konce vzpěr (17) do důlku na bocích trupu před kabinou. Výslednou vzpěrnou polohu křidel kontrolujte podle náčrtu C, D, E.
5. Na výstupek na chladiči přilepte střední vzpěru (19), na levou stranu trupu na značku nad chladičem a pod křídlo přilepte levou podvozkovou nohu

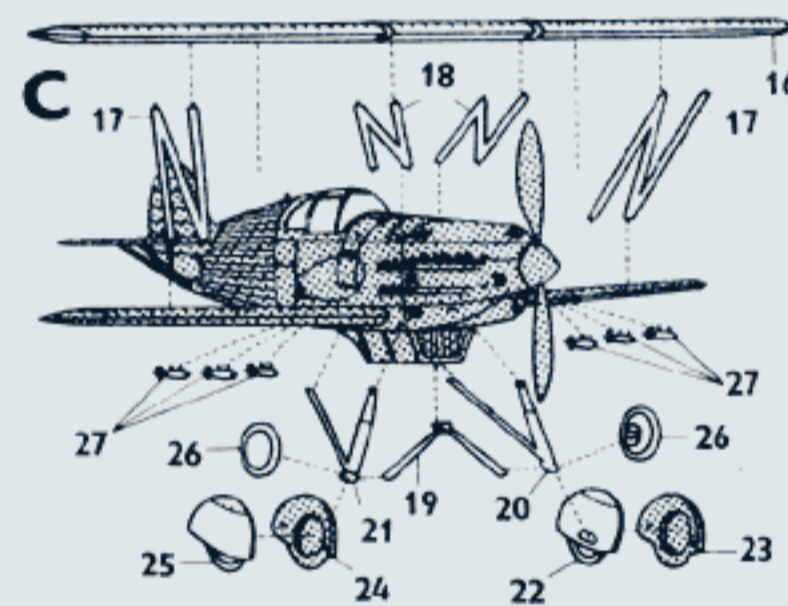

6. Vlepte do trupu pravou polovinu (11) a levou polovinu výškovky (12) tak, že po nanesení lepidla vmačknete obě poloviny výškovky do trupu proti sobě, až dosednou navzájem k sobě na stýčné plochy. Do důlku na spodních stranách výškovky a trupu přilepte z každé strany jeden pár vzpěr (13).
7. Volba jednotlivých kol závisí na vašem výběru. Při stavbě modelu s kapotovanými koly pečlivě a s rozvahou slepte k sobě obě části kapotovaného levého kola (22, 23), a úplně shodně obě části kapotovaného pravého kola (24, 25). Vlepte je na oválné nálsky na koncích jednotlivých podvozkových noh. Kipoty sáčují šikmo dolů od trupu. Při stavbě modelu bez kapotovaných kol (letadlo použité v SNP), nalepte na oválné nálsky na koncích jednotlivých podvozkových noh samotná kola (26).
8. Chladič (1), vlepte do důlku na spodních křídlech zespod vešl bomb (27), po těch na každé křídlo. Vrtulový však Avie létaly bez nich.

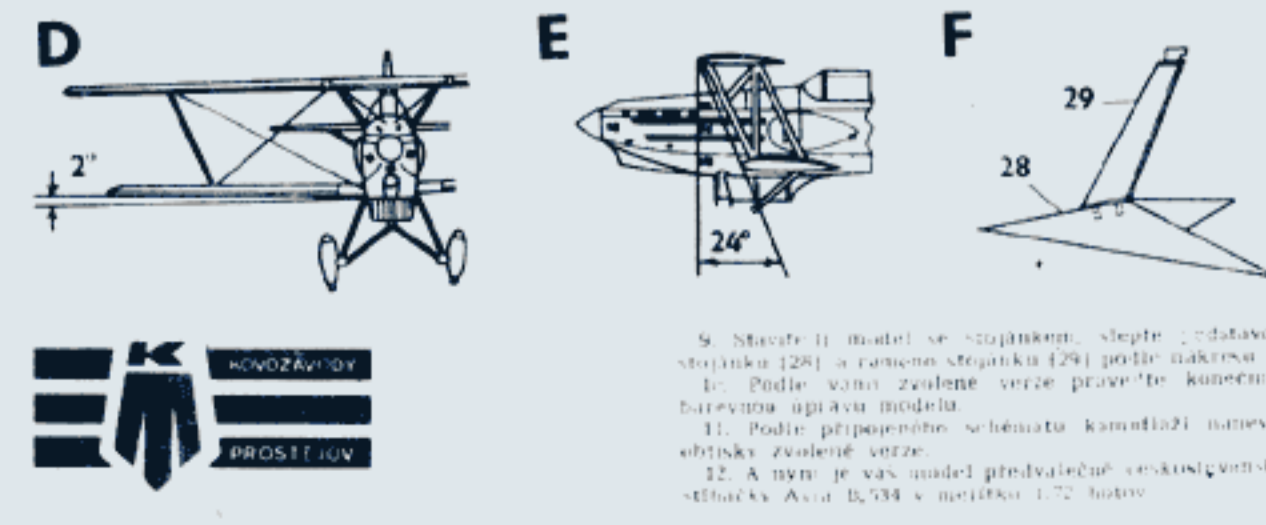
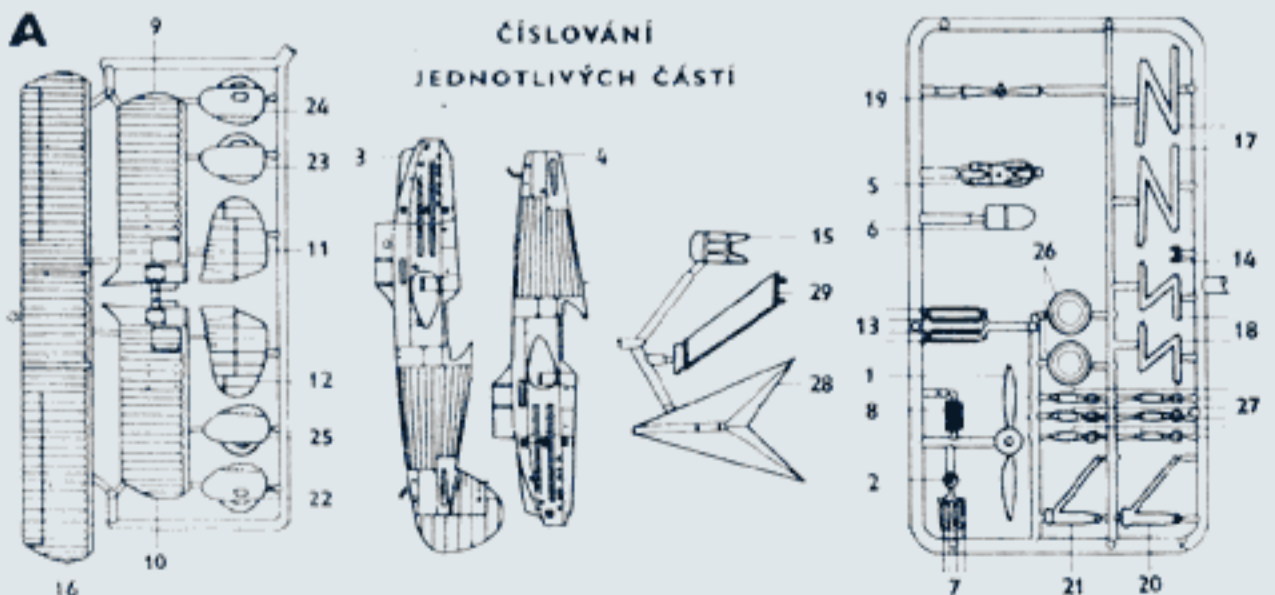

9. Stavte-li model se stojánkou, vlepte i datavací stojánku (28) a rameno stojánku (29) podle náčrtu F.
10. Podle vnoho zvolené verze pravěte konečnou barevnou úpravu modelu.
11. Podle příloženého schématu kamuflaží naneste obtisky zvolené verze.
12. A nyní je váš model převážněně československé stíhačky Avie B.534 v měřítku 1:72 hotov.

